

Flasher Units for Bulbs

Lampeggiatori di Direzione per Lampade Tradizionali

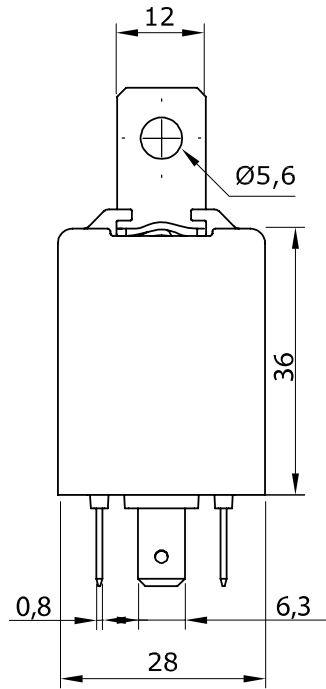

TYPE A



TYPE B

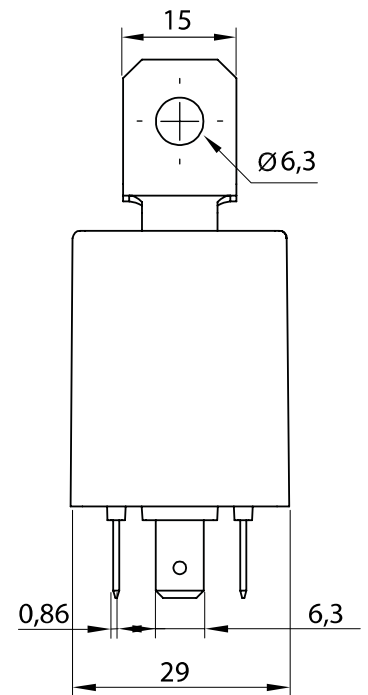

Flasher units are designed to control the flashing rate of motor vehicles indicators or hazard flashing lights. The unit basically consists of a pulse generator and a circuit breaker.

International public road regulations require the detection and an audible or visual indication of a faulty indicator on the vehicle. The failure detection is achieved by a load sensitive electronic circuit.

Autoelettric offers an extensive range of flasher units including prime mover plus trailer configuration and develops custom made flasher units for small OEM manufactures or outfitters.

I lampeggiatori sono progettati per controllare la frequenza di lampeggio degli indicatori di direzione o delle frecce di emergenza nei veicoli a motore. L'unità si compone essenzialmente di un generatore di impulsi e di un relay.

Le normative internazionali per i veicoli circolanti su strada richiedono la rilevazione e una segnalazione sonora o visiva dell'indicatore guasto. La rilevazione del guasto è ottenuta tramite un circuito elettronico sensibile al carico elettrico.

Autoelettric offre un range esteso di lampeggiatori incluso configurazioni a motrice più rimorchio e sviluppa lampeggiatori personalizzati per piccoli OEM o allestitori.

		DIN			JAPAN		SEA/BNA		
	 BATTERIA Battery	49	+49	+15	B	+	+	+	1
	 LAMPADA Lamp	49a	L49a	S54	L	L	C	COM	2
	 SPIA Vehicle Control Lamp	C		K		P	R	REP	5
	 MASSA Earth/Ground	31	-31	-31	E	(-)	(-)	(-)	4
	 SPIA RIMORCHIO Trailer Control Lamp	C2	C2	K1		C2	C2	R2	3

		DIN		JAPAN		SAE/BNA	
	TERMINALI TERMINALS 2						
	TERMINALI TERMINALS 3						
	TERMINALI TERMINALS 4						
		TERMINALI TERMINALS 5					

Flasher Units for Bulbs

Lampeggiatori di Direzione per Lampade Tradizionali

12V

Without Failure Detection
Senza Diagnostica

OUR CODE	DESCRIPTION	PINS	W	V	APPLICATION	CONNECTION	DIAGRAM
100.102.01	FLASHER UNIT REVERSIBLE POLARITY LAMPEGGIATORE DI DIREZIONE SENZA POLARITA'	2	180	12			
100.103.01	FLASHER UNIT REVERSIBLE POLARITY LAMPEGGIATORE DI DIREZIONE SENZA POLARITA'	3	180	12			
100.213.01	FLASHER UNIT LAMPEGGIATORE DI DIREZIONE	3	170	12			
100.214.01	FLASHER UNIT LAMPEGGIATORE DI DIREZIONE	4	10÷200	12			

24V

Without Failure Detection
Senza Diagnostica

OUR CODE	DESCRIPTION	PINS	W	V	APPLICATION	CONNECTION	DIAGRAM
100.102.02	FLASHER UNIT REVERSIBLE POLARITY LAMPEGGIATORE DI DIREZIONE SENZA POLARITA'	2	180	24			
100.103.04	FLASHER UNIT REVERSIBLE POLARITY LAMPEGGIATORE DI DIREZIONE SENZA POLARITA'	3	180	24			
100.213.02	FLASHER UNIT LAMPEGGIATORE DI DIREZIONE	3	170	24			
100.214.02	FLASHER UNIT LAMPEGGIATORE DI DIREZIONE	4	10÷200	24			



Failure Not Detected.
Guasto non rilevato.



Dashboard/Trailer Lamp.
Spia Cruscotto/Rimorchio.

12V

With Failure Detection
Con Diagnostica

OUR CODE	TYPE	DESCRIPTION	PINS	W	V	APPLICATION	CONNECTION	DIAGRAM
100.103.01.D	A	FLASHER UNIT LAMPEGGIATORE DI DIREZIONE	3	42÷92	12			
N.100.103.01.D	B	FLASHER UNIT LAMPEGGIATORE DI DIREZIONE	3	42÷92	12			
100.203.01	A	FLASHER UNIT LAMPEGGIATORE DI DIREZIONE	3	42÷92	12			
N.100.203.01	B	FLASHER UNIT LAMPEGGIATORE DI DIREZIONE	3	42÷92	12			
100.204.01	A	FLASHER UNIT SAE LAMPEGGIATORE DI DIREZIONE SAE	4	42÷92	12			
N.100.204.01	B	FLASHER UNIT SAE LAMPEGGIATORE DI DIREZIONE SAE	4	42÷92	12			
100.204.03	A	FLASHER UNIT C2 LAMPEGGIATORE DI DIREZIONE C2	4	130	12			
N.100.204.03	B	FLASHER UNIT C2 LAMPEGGIATORE DI DIREZIONE C2	4	130	12			
100.205.01	A	FLASHER UNIT C/C2 LAMPEGGIATORE DI DIREZIONE C/C2	5	140	12			
N.100.205.01	B	FLASHER UNIT C/C2 LAMPEGGIATORE DI DIREZIONE C/C2	5	140	12			

24V

With Failure Detection
Con Diagnostica

OUR CODE	TYPE	DESCRIPTION	PINS	W	V	APPLICATION	CONNECTION	DIAGRAM
100.103.04	A	FLASHER UNIT LAMPEGGIATORE DI DIREZIONE	3	42÷92	24			
N.100.103.04	B	FLASHER UNIT LAMPEGGIATORE DI DIREZIONE	3	42÷92	24			
100.203.02	A	FLASHER UNIT LAMPEGGIATORE DI DIREZIONE	3	42÷92	24			
N.100.203.02	B	FLASHER UNIT LAMPEGGIATORE DI DIREZIONE	3	42÷92	24			
100.204.02	A	FLASHER UNIT LAMPEGGIATORE DI DIREZIONE SAE	4	42÷92	24			
N.100.204.02	B	FLASHER UNIT LAMPEGGIATORE DI DIREZIONE SAE	4	42÷92	24			
100.204.04	A	FLASHER UNIT C2 LAMPEGGIATORE DI DIREZIONE C2	4	130	24			
N.100.204.04	B	FLASHER UNIT C2 LAMPEGGIATORE DI DIREZIONE C2	4	130	24			

Failure Detected.
Guasto rilevato.

Dashboard/Trailer Lamp.
Spia Cruscotto/Rimorchio.

Flasher Units for Bulbs

Lampeggiatori di Direzione per Lampade Tradizionali

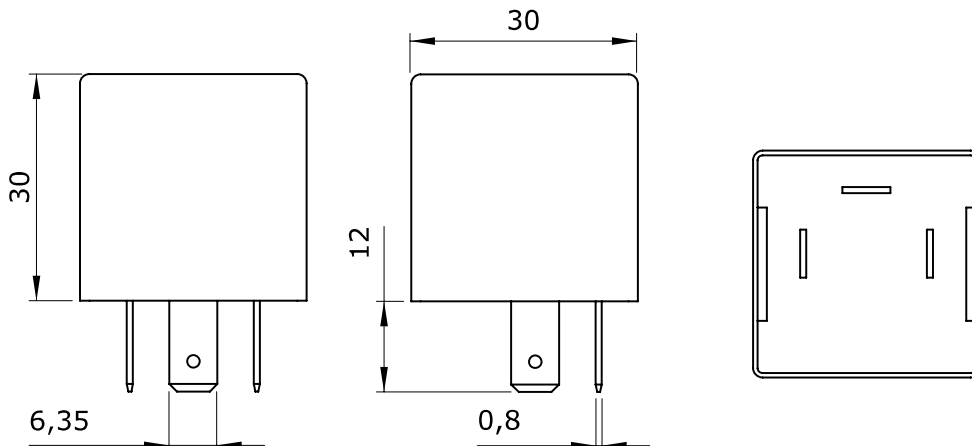

Flasher units are designed to control the flashing rate of motor vehicles indicators or hazard flashing lights. The unit basically consists of a pulse generator and a circuit breaker.

International public road regulations require the detection and an audible or visual indication of a faulty indicator on the vehicle. The failure detection is achieved by a load sensitive electronic circuit.

Autoelettric offers an extensive range of flasher units including prime mover plus trailer configuration and develops custom made flasher units for small OEM manufactures or outfitters.

I lampeggiatori sono progettati per controllare la frequenza di lampeggio degli indicatori di direzione o delle frecce di emergenza nei veicoli a motore. L'unità si compone essenzialmente di un generatore di impulsi e di un relay.

Le normative internazionali per i veicoli circolanti su strada richiedono la rilevazione e una segnalazione sonora o visiva dell'indicatore guasto. La rilevazione del guasto è ottenuta tramite un circuito elettronico sensibile al carico elettrico.

Autoelettric offre un range esteso di lampeggiatori incluso configurazioni a motrice più rimorchio e sviluppa lampeggiatori personalizzati per piccoli OEM o allestitori.

12V

With Failure Detection
Con Diagnostica

OUR CODE	DESCRIPTION	PINS	W	V	APPLICATION	CONNECTION	DIAGRAM
S.100.203.01	FLASHER UNIT LAMPEGGIATORE DI DIREZIONE	3	42÷92	12			
S.100.204.01	FLASHER UNIT LAMPEGGIATORE DI DIREZIONE	4	42÷92	12			

24V

Without Failure Detection
Senza Diagnostica

OUR CODE	DESCRIPTION	PINS	W	V	APPLICATION	CONNECTION	DIAGRAM
S.100.203.02	FLASHER UNIT LAMPEGGIATORE DI DIREZIONE	3	42÷92	24			
S.100.204.02	FLASHER UNIT LAMPEGGIATORE DI DIREZIONE	4	42÷92	24			

Failure Not Detected.
Guasto non rilevato.

Failure Detected.
Guasto rilevato.

Dashboard/Trailer Lamp.
Spia Cruscotto/Rimorchio.