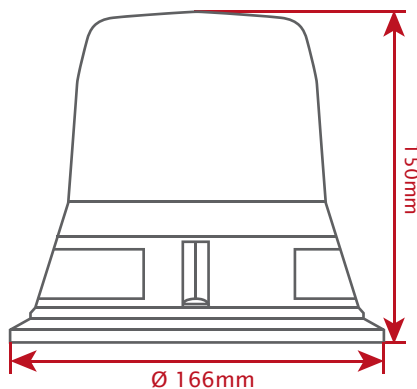

Beacon Lamp . Gyrophare . Rundumleuchten
Beacon Lamp with Magnetic Mounting

Gyrophare avec fixation d'aimant . Rundumleuchte mit Magnetbefestigung

115-000-870

A. Technical characteristics:
 Caractéristiques techniques . Technische Eigenschaften

Drive Commande . Antrieb	Belt Drive Entraînement à courroie . Keilriemen
Nominal Voltage Tension nominale . Nennspannung	12-24V _{DC}
Nominal Current Intensité (nominale) . Nennstrom	4,6A
Mounting Type de fixation . Befestigung	With Magnet Magnétiquement . Magnetisch
Type of plug Type de prise . Art des Steckers	Cigar socket Allume cigare . Zigarettenanzünder
Type of lamp Type de lampe . Lampentyp	H1
Homologated Homologation . Gerätezulassung	EC 95/54 REG65 E
Flash/min Flash/min . Blitzlichte/Min	160
Cable Length Longeur de câble . Kabellänge	0,85m
Cable extendable to Câble extensible à . Kabel ausziehbar bis	2,20m
Maximum safe working Speed Vitesse maximum Sicher bis zu einer Geschwindigkeit von	80Km/h
Weight Poids . Gewicht	0,8kg

